

ST70-27F

27V 7000W

特長

- ・5Wクラス
- ・面実装
- ・車載用途も対応可能

Feature

- ・5W Class
- ・SMD Package
- ・Available for automotive use

■外観図 OUTLINE

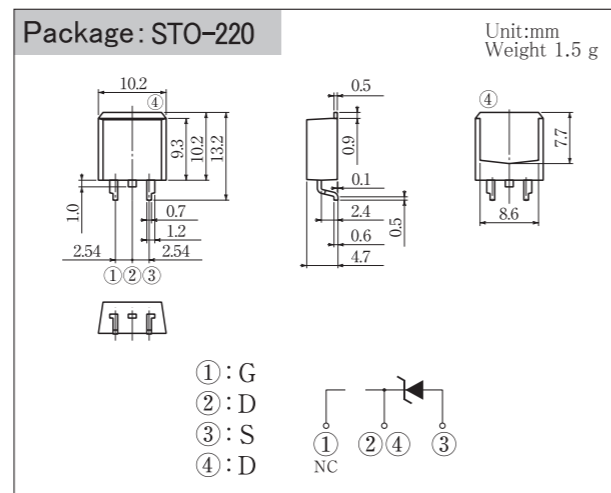

外形図については新電元Webサイト又は(半導体製品一覧表)をご参照下さい。捺印表示については捺印仕様をご確認下さい。
For details of outline dimensions, refer to our web site or the Semiconductor Short Form Catalog. As for the marking, refer to the specification "Marking, Terminal Connection."

■定格表 RATINGS

●絶対最大定格 Absolute Maximum Ratings (指定のない場合 Tc=25℃/unless otherwise specified)

項目 Item	記号 Symbol	条件 Conditions	規定値 Ratings	単位 Unit
保存温度 Storage temperature	T _{stg}		-40~150	℃
接合部温度 Operating junction temperature	T _j		150	℃
順電力 Maximum forward power	P _F	T _c =25℃	5	W
せん頭サージ逆電力 Maximum surge reverse power	PRSM	10/1000μs 非繰り返し 10/1000μs Non-repetitive	7000	W
せん頭サージ逆電流 Maximum surge reverse current	IRSM	10/1000μs 非繰り返し 10/1000μs Non-repetitive	180	A
連続印加電圧 Maximum reverse voltage	V _{RM}		23	V

●電氣的・熱的特性 Electrical Characteristics (指定のない場合 Tc=25℃/unless otherwise specified)

動作開始電圧 Breakdown voltage	V _{BR}	I _R =1mA, パルス測定 I _R =1mA, Pulse measurement	MIN. 24.3 TYP. 27.0 MAX. 29.7	V
制限電圧 Restriction voltage	V _{CL}	I _{sp} =A 10/1000μs exp波 I _{sp} =A 10/1000μs exponential wave	MAX. 40	V
逆電流 Reverse current	I _R	V _R =23V	MAX. 5	μA
順方向電圧 Forward voltage	V _F	I _F =30A, パルス測定 I _F =30A, Pulse measurement	MAX. 1.3	V
温度係数 Temperature coefficient	r _Z		MAX. 0.09	%/℃

■特性図 CHARACTERISTIC DIAGRAMS

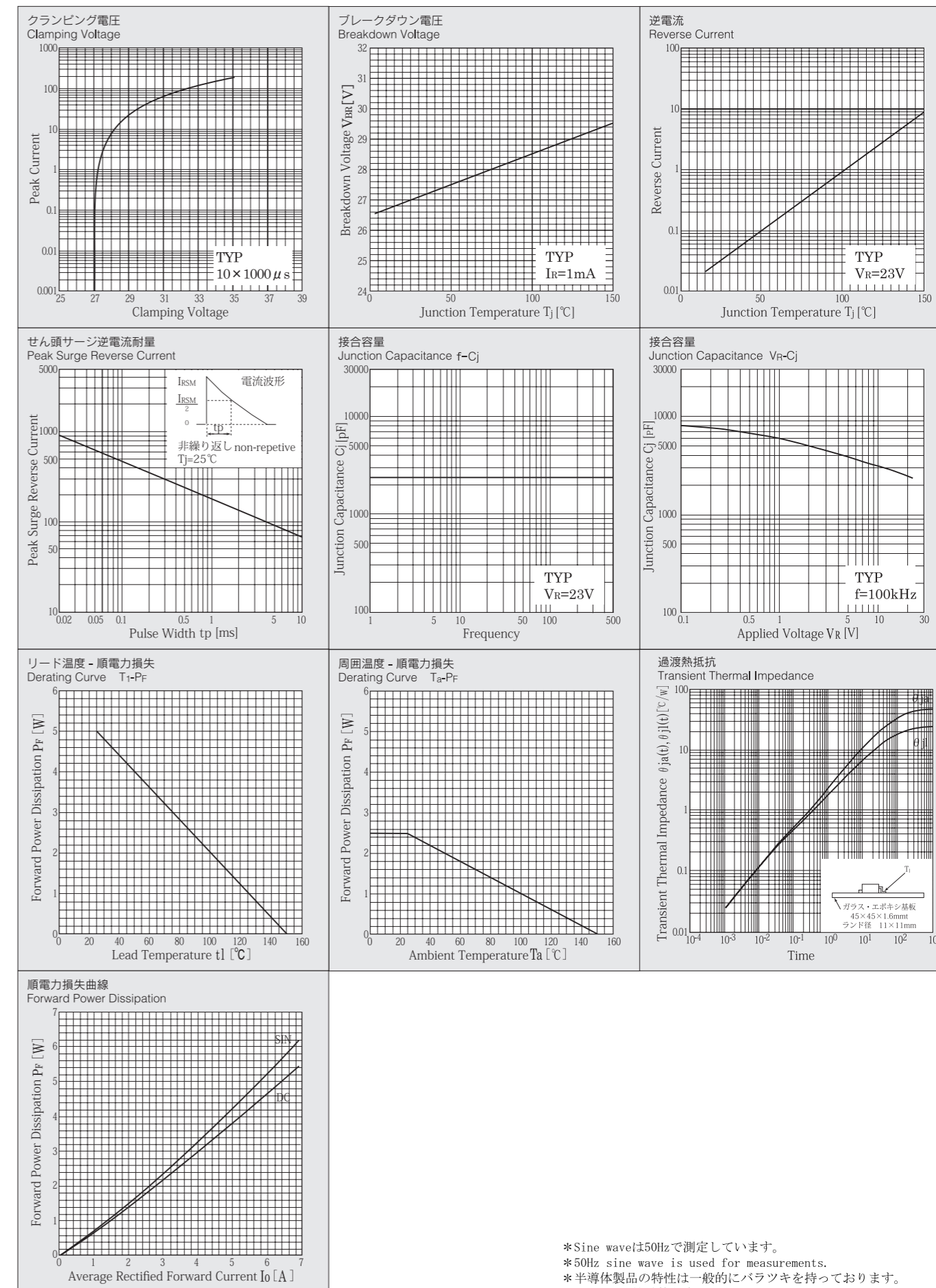

*Sine waveは50Hzで測定しています。
*50Hz sine wave is used for measurements.
*半導体製品の特性は一般的にバラツキを持っています。
Typicalは統計的な実力を表しています。
*Semiconductor products generally have characteristic variation.
Typical a statistical average of the devices ability.