

MD1622N

- 入力電圧範囲 8 ~ 57V
- 出力電圧範囲 2.5 ~ 12V (外部抵抗により任意に設定可能)
- 最大出力電流 1.2A
- 発振周波数 250kHz
- メインスイッチMOSFET、フライホイール用SBD 内蔵
- リモートコントロールON/OFF 機能内蔵
- 過電流保護機能内蔵
- 過熱保護機能内蔵

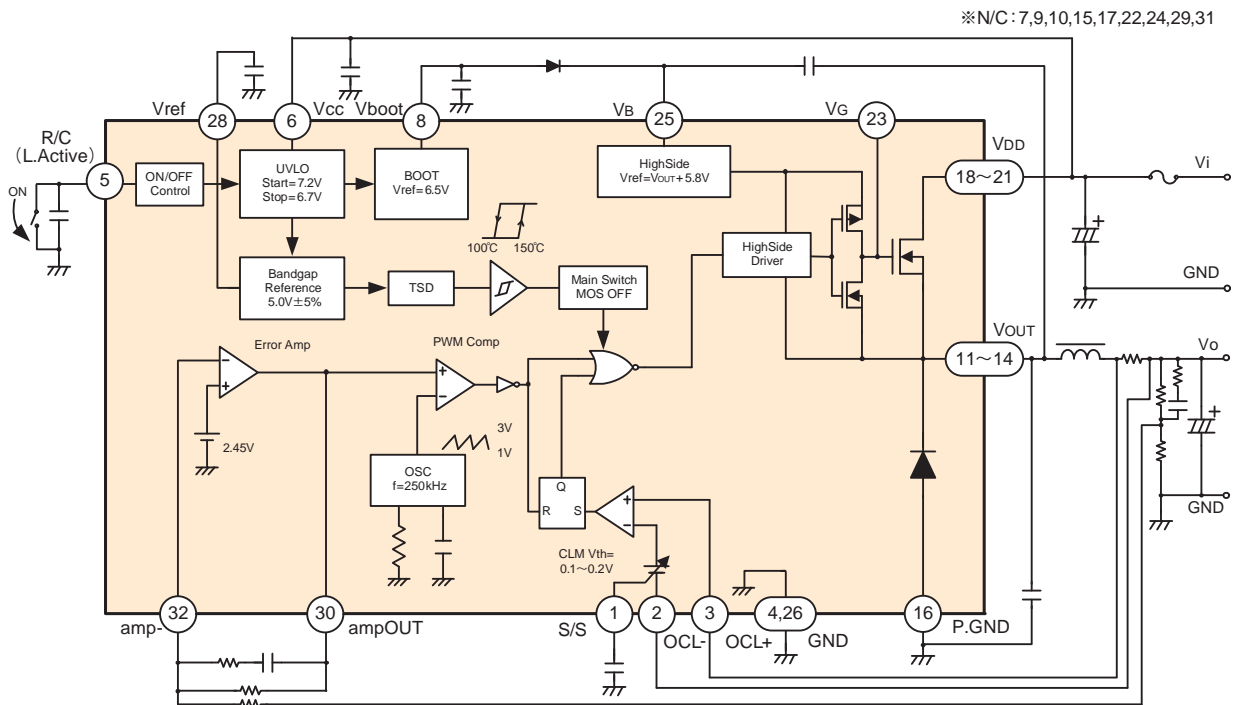

※出力 5.3V 以上に設定する場合はアプリケーションマニュアルを参照してください。

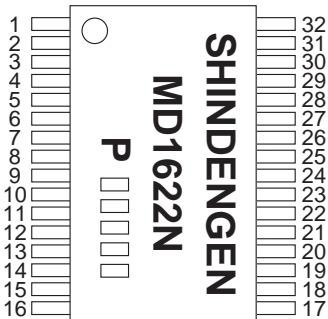

(製品上の表示については捺印仕様をご確認ください)

端子番号	端子名	端子番号	端子名
1	S/S	16	P.GND
2	OCL -	18~21	V _{DD}
3	OCL+	23	V _G
4, 26	GND	25	V _B
5	R/C	27	V _{TS}
6	V _{CC}	28	V _{ref}
7, 9, 10, 15, 17, 22, 24, 29, 31	N/C	30	ampOUT
8	V _{boot}	32	amp-
11~14	V _{OUT}		

■ 絶対最大定格

特に指定なき場合はTa=25°C

項目	記号	定格値	単位
入出力定格			
電源電圧	V _{CC}	60	V
出力MOSFET入力電圧	V _{DD}	60	V
出力電流 (ave)	I _{OUTave}	1.2	A
出力電流 (peak)	I _{OUTpeak}	1.5	A
OCL-, OCL+ 端子許容印加電圧	V _{OCL}	5.5	V
R/C 端子許容印加電圧	V _{R/C}	5.5	V
熱定格			
許容損失*1	PD	2.5	W
動作周囲温度	T _{a-ope}	-30 ~ 85	°C
保存温度	T _{stg}	-40 ~ 150	°C
接合温度	T _j	150	°C
熱抵抗*1	θ_{ja}	50	°C/W
	θ_{jc} *2	20	°C/W

*1 ガラエ基板: 56×39mm²、厚さ: 1mm、銅箔パターン比率: 87.1% (表面)、82.1% (裏面)、スルーホール有り

*2 ケース中心での測定結果

■ 推奨動作条件

項目	記号	推奨値	単位
接合温度	T _j	-30 ~ 125*5	°C
入力電圧 (Ta=-10 ~ 85°C)	V _i *3	8 ~ 57	V
入力電圧 (Ta=-30 ~ -10°C)	V _i *3	8.5 ~ 57	V
出力電圧設定範囲	V _o *4	2.5 ~ 12	V

*3 電源動作時の入力電圧です。

*4 電源動作時の出力電圧です。

*5 推奨範囲内においても、製品寿命に関してはお客様の使用環境により異なりますので、長寿命を期待される製品に御使用される場合にはT_j=100°C以下で御使用頂くことを推奨致します。

■ 電気的特性

特に指定なき場合はTa=25°C

項目	記号	条件	MIN	TYP	MAX	単位
High side MOSFET						
ドレイン・ソース降伏電圧	V _{DSS_H}	I _D =1mA, V _{GS} =0V	60	—	—	V
ドレイン遮断電流	I _{DSS_H}	V _{DS} =60V, V _{GS} =0V	—	—	10	μA
ドレイン・ソース間オン抵抗	R _{ON_H}	I _D =1.2A, V _{GS} =4V	—	270	550	mΩ
ソース・ドレインDi順電圧	V _{SD_H}	I _S =1.2A, V _{GS} =0V	—	—	1.5	V
Low side SBD						
せん頭逆電圧	V _{RM}	—	60	—	—	V
順電圧	V _F	I _F =1.2A	—	—	0.58	V
逆電圧	I _R	V _R =V _{RM}	—	—	2.5	mA
IC						
起動電圧	V _{CC_start}	—	6.5	7.2	7.9	V
停止電圧	V _{CC_stop}	—	6.0	6.7	7.4	V
起動-停止電圧ヒステリシス	V _{CC_hys}	—	—	0.5	—	V
消費電流 (動作時)	I _{CC}	V _{CC} =8 ~ 57V	—	12	15	mA
リモートOFF時消費電流	I _{CC_off}	V _{CC} =8 ~ 57V	—	1.2	1.5	mA
リモートコントロール端子ON電圧	V _{R/C_on}	V _{CC} =8 ~ 57V	-0.2	—	0.45	V
リモートコントロール端子OFF電圧	V _{R/C_off}	V _{CC} =8 ~ 57V	2.5	—	5.3	V
リモートコントロール端子短絡電流	I _{R/C}	V _{CC} =8 ~ 57V	—	—	250	μA
BOOT端子電圧	V _{boot}	V _{CC} =48V	5.4	6.5	7.6	V
内部基準電圧	V _{ref}	V _{CC} =8 ~ 57V	4.75	5	5.25	V
内部発振周波数	f _{osc}	V _{CC} =48V	212.5	250	287.5	kHz
過電流しきい値電圧	V _{th_oCL}	V _{CC} =48V	0.162	0.19	0.218	V
SoftStart端子電流	I _{s/s}	V _{CC} =48V	-20	-12.5	-5	μA
ErrorAmp基準電圧	V _{amp}	V _{CC} =8 ~ 57V	2.4	2.45	2.5	V
過熱保護動作温度	T _{TSD}	—	—	150	—	°C