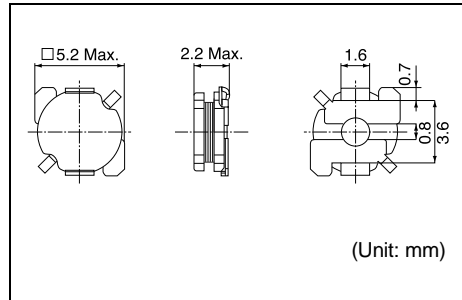
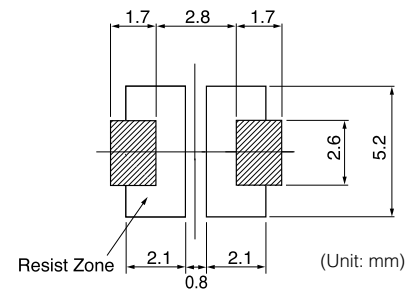

D52FU

Inductance Range: 0.47~6.8mH

Recommended patterns
 推奨パターン図

FEATURES 特長

- Low profile (5.2mm Max. square, 2.2mm Max. height).
- Ideal for a variety EL lamp inverter inductor application.
- RoHS compliant.
- 小型薄形構造 (5.2mm角Max.、高さ2.2mm Max.)
- ELランプインバータ用インダクタに最適
- RoHS指令対応

TOKO STANDARD PART NUMBERS 東光 標準品一覧
TYPE D52FU (Quantity/reel; 2,000 PCS)

東光品番	インダクタンス ⁽¹⁾	許容差	直流抵抗 ⁽²⁾	最大許容電流 ⁽³⁾
TOKO Part Number	Inductance ⁽¹⁾ (mH)	Tolerance (%)	DC Resistance ⁽²⁾ (Ω) Max. (Typ.)	Rated DC Current ⁽³⁾ (mA) Max. (Typ.)
#875FU-471M	0.47	± 20	8.0 (7.0)	140 (188)
#875FU-561M	0.56	± 20	11.0 (9.5)	125 (167)
#875FU-681M	0.68	± 20	13.0 (11.0)	115 (148)
#875FU-821M	0.82	± 20	15.0 (12.5)	105 (142)
#875FU-102M	1.00	± 20	20.0 (16.5)	95 (123)
#875FU-122M	1.20	± 20	22.0 (19.5)	88 (115)
#875FU-152M	1.50	± 20	27.0 (23.0)	83 (105)
#875FU-182M	1.80	± 20	33.0 (28.0)	74 (95)
#875FU-222M	2.20	± 20	39.0 (32.0)	64 (85)
#875FU-272M	2.70	± 20	45.0 (38.0)	61 (80)
#875FU-332M	3.30	± 20	62.0 (52.0)	50 (67)
#875FU-392M	3.90	± 20	71.0 (59.0)	50 (66)
#875FU-472M	4.70	± 20	96.0 (83.0)	42 (56)
#875FU-562M	5.60	± 20	110.0 (93.0)	40 (53)
#875FU-682M	6.80	± 20	130.0 (105.0)	37 (50)

(1) Inductance is measured with a LCR meter 4284A (Agilent Technologies) or equivalent.
Test frequency at 100kHz

(2) DC resistance is measured with 34420A (Agilent Technologies) or 3541 (HIOKI). (Reference ambient temperature 25°C)

(3) Maximum allowable DC current is that which causes a 30% inductance reduction from the initial value, or coil temperature to rise by 40°C, whichever is smaller. (Reference ambient temperature 20°C)

(1) インダクタンスはLCRメータ4284A (Agilent Technologies) または同等品により測定する。
測定周波数は100kHz。

(2) 直流抵抗は測定器34420A (Agilent Technologies) または3541 (HIOKI) と同等品により測定する。(周囲温度25°C)

(3) 最大許容電流は、直流重畳電流を流した時インダクタンスの値が初期値より10%減少する直流電流値、または直流電流により、コイルの温度が40°C上昇の何れか小さい値。(周囲温度20°Cを基準とする。)